

# Schleifringkörper



# Wenn es mechanisch und elektrisch zur Sache geht

**Schleifringe bilden die Basis für die rotierende Stromübertragung und Ihre anspruchsvollen Anwendungen. Welche Herausforderungen dürfen wir für Sie annehmen?**

In Kombination mit unseren Schleifringkörpern sorgen die mit Kohlebürsten bestückten Bürstenhalter dafür, dass der zu übertragende Strom abgegriffen wird.

Dank ihrer erhöhten Vibrationsfestigkeit können fest vergossene Schleifringkörper auch hohen mechanischen und elektrischen Beanspruchungen standhalten und sind bei MACK in vielen verschiedenen Varianten lieferbar, zahlreiche sogar ab Lager.



# Schleifringkörper, 2-polig

Auf den folgenden Seiten finden Sie unser Standardsortiment an Schleifringkörpern. Bei Bedarf sind weitere Abmessungen und Ausführungen, auch für mehrringige Anordnungen, möglich. Viele Varianten sind auch mit einer zusätzlichen Keilnute lieferbar. Bitte sprechen Sie uns an!

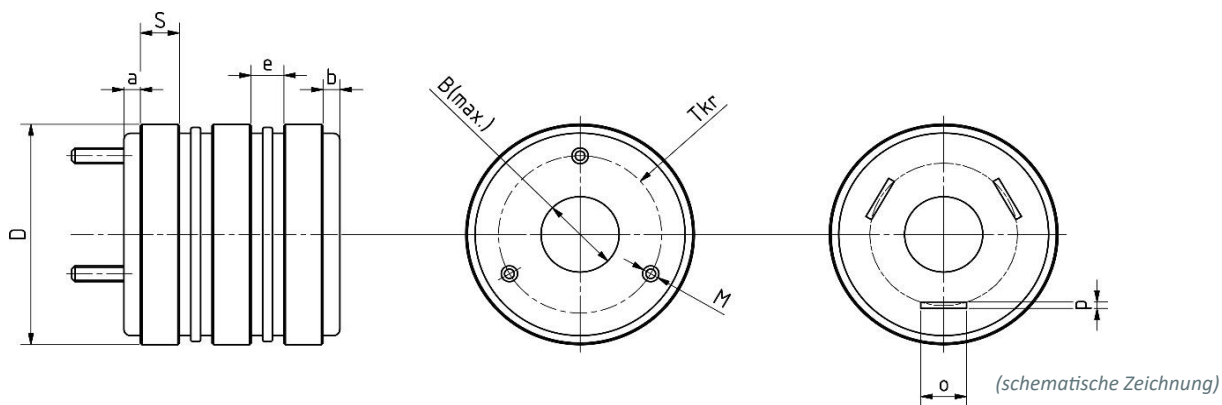

Typ	Anz. Ringe	D	S	B (max.)	L	a	b	e	Tkr	M / o x p	pro Ring belastbar bis *
2 20 S5 B...	2	20	5	8	17	1,5	1,5	4	13	1 rd	k.A.
2 27 S8 B...	2	27	8	12	20	1,5	1,5	1,1	19,5	1,5 rd	k.A.
2 40 S7 B...	2	40	7	22	29	5	5	5	31	2 rd	k.A.
2 45 S10 B...	2	45	10	16	27	2	2	3	28	M4	16 A
2 50 S8 B...	2	50	8	28	30	4	4	6	35	3 rd	k.A.
2 52 S10 B...	2	52	10	28	30	1	2	7	40	M4	16 A
2 52 S14 B...	2	52	14	27	41	3	3	7	38	M5	25 A
2 60 S12 B...	2	60	12	29	43	6	6	7	40	M5	25 A
2 70 S8 B...	2	70	8	36	27	4	4	3	50	M5	25 A
2 70 S12,5 B...	2	70	12,5	38	42	5	5	7	51	M5	25 A
2 80 S10 B...	2	80	10	44	40	6	6	8	60	M6	63 A
2 80 S15 B...	2	80	15	49	47	6	6	5	60	M5	25 A
2 90 S12,5 B...	2	90	12,5	51	42	5	5	7	67	M6	63 A
2 100 S12,5 B...	2	100	12,5	64	44	6	6	7	78	M6	63 A
2 120 S12 B...	2	120	12	64	44	5	5	10	90	M8	100 A
2 130 S10 B...	2	130	10	77	40	5	5	10	100	M5	25 A
2 140 S10 B...	2	140	10	85	46	8	8	10	112	M8	100 A
2 140 S12 B...	2	140	12	85	50	8	8	10	112	M8	100 A
2 150 S12 B...	2	150	12	82	62	8	8	22	114	M10	160 A
2 160 S16 B...	2	160	16	100	58	8	8	10	128	15 x 3	162 A
2 180 S15 B...	2	180	15	110	56	8	8	10	140	M12	250 A

Die Vermaßung unter der Spalte B (max.) gibt die jeweils größtmögliche Bohrung an.

\* Richtwert, gemäß DIN 46200, bzw. DIN 43671

# Schleifringkörper, 3-polig

Typ	Anz. Ringe	D	S	B (max.)	L	a	b	e	Tkr	M / o x p	pro Ring belastbar bis *
3 25 S5 B...	3	25	5	11	29	3	3	4	17	1,5 rd	k.A.
3 38 S5 B...	3	38	5	14	33	4	4	5	25	3 rd	k.A.
3 40 S9 B...	3	40	9	19	43	3	3	5	30	3 rd	k.A.
3 50 S8 B...	3	50	8	26	42	3	3	6	37	3 rd	k.A.
3 50 S10 B...	3	50	10	24	54	5	5	7	36	M4	16 A
3 52 S12,5 B...	3	52	12,5	28	57,5	3	3	7	39	3 rd	k.A.
3 60 S7 B...	3	60	7	33	47	6	6	7	43	10 x 1	k.A.
3 60 S10 B...	3	60	10	36	52	5	5	6	45	10 x 1	k.A.
3 60 S12 B...	3	60	12	27	62	6	6	7	40	M5	25 A
3 65 S12 B...	3	65	12	36	62	6	6	7	48	M4	16 A
3 70 S8 B...	3	70	8	37	44	4	4	6	50	M5	25 A
3 70 S12 B...	3	70	12	30	66	5	5	10	48	M5	25 A
3 70 S12,5 B...	3	70	12,5	44	61,5	5	5	7	53	10 x 1	k.A.
3 80 S10 B...	3	80	10	47	52	4	4	7	60	M5	25 A
3 80 S12,5 B...	3	80	12,5	46	61,5	5	5	7	59	M5	25 A
3 90 S12,5 B...	3	90	12,5	54	61,5	5	5	7	68	M6	63 A
3 90 S14 B...	3	90	14	54	84	9	9	12	68	M6	63 A
3 90 S15 B...	3	90	15	62	79	8	8	9	71	10 x 1	k.A.
3 90 S16 B...	3	90	16	54	72	5	5	7	68	M6	63 A
3 100 S12,5 B...	3	100	12,5	50	69,5	8	8	8	76	M8	100 A
3 100 S13 B...	3	100	13	51	57	5	5	4	74	M5	25 A
3 100 S15 B...	3	100	15	64	77	8	8	8	83	10 x 1	k.A.
3 100 S16 B...	3	100	16	50	80	8	8	8	76	M8	100 A
3 100 S20 B...	3	100	20	50	92	8	8	8	76	M8	100 A
3 112 S16 B...	3	112	16	60	84	8	8	10	86	M8	100 A
3 120 S16 B...	3	120	16	69	84	8	8	10	94	16 x 3	162 A
3 120 S20 B...	3	120	20	64	96	10	10	8	92	M10	160 A
3 125 S16 B...	3	125	16	84	84	9	9	9	105	16 x 3	162 A
3 130 S14 B...	3	130	14	74	86	8	8	14	102	M8	100 A
3 130 S16 B...	3	130	16	76	86	8	8	11	102	M8	100 A
3 140 S16 B...	3	140	16	76	104	8	8	20	106	M8	100 A
3 140 S20 B...	3	140	20	81	118	14	14	15	112	M8	100 A
3 140 S25 B...	3	140	25	81	111	8	8	10	112	M8	100 A
3 150 S16 B...	3	150	16	85	92	10	10	12	118	M10	160 A
3 150 S18 B...	3	150	18	78	102	10	10	14	110	M10	160 A
3 150 S20 B...	3	150	20	85	104	10	10	12	118	M10	160 A
3 160 S20 B...	3	160	20	97	108	9	9	15	130	M10	160 A
3 160 S25 B...	3	160	25	97	115	10	10	10	130	M10	160 A
3 180 S20 B...	3	180	20	110	112	10	10	16	146	M12	250 A
3 190 S23 B...	3	190	23	108	131	15	15	16	156	M12	250 A
3 200 S25 B...	3	200	25	115	235	40	40	40	150	M12	250 A
3 220 S32 B...	3	220	32	130	148	10	10	16	174	M16	315 A
3 300 S27 B...	3	300	27	194	129	10	10	14	236	M16	315 A

Die Vermaßung unter der Spalte *B (max.)* gibt die jeweils größtmögliche Bohrung an.

\* Richtwert, gemäß DIN 46200, bzw. DIN 43671



# Schleifringkörper, 4-polig

Typ	Anz. Ringe	D	S	B (max.)	L	a	b	e	Tkr	M / o x p	pro Ring belastbar bis *
4 30 S7 B...	4	30	7	12	52	4	4	5	22	2 rd	k.A.
4 52 S10 B...	4	51	10	30	63	1	1	7	40	4 rd	k.A.
4 60 S10 B...	4	60	10	30	73	6	6	7	43	M5	25 A
4 70 S12 B...	4	70	12	34	78	6	6	6	48	M6	63 A
4 80 S12,5 B...	4	80	12,5	47	80	6	6	6	60	M5	25 A
4 90 S14 B...	4	90	14	54	108	8	8	12	68	M6	63 A
4 100 S12,5 B...	4	100	12,5	50	84	5	5	8	76	M8	100 A
4 120 S15 B...	4	120	15	68	106	8	8	10	94	M8	100 A
4 130 S12,5 B...	4	130	12,5	70	84	5	5	8	102	M8	100 A
4 140 S20 B...	4	140	20	76	135	8	8	13	108	M10	160 A
4 150 S16 B...	4	150	16	90	113	8	8	11	120	M8	100 A
4 190 S20 B...	4	190	20	105	114	8	8	6	142	M12	250 A
4 220 S16 B...	4	220	16	130	123	10	10	13	170	M12	250 A

Die Vermaung unter der Spalte *B (max.)* gibt die jeweils grotmogliche Bohrung an.

\* Richtwert, gema DIN 46200, bzw. DIN 43671



**Kohlebürsten • Kohlehalter**

**Josef Mack GmbH & Co. KG**

Gießener Straße 49  
35305 Grünberg

Telefon +49 64 01 21 06 09-0  
Telefax +49 64 01 49 10

[info@mack-kohlebuersten.de](mailto:info@mack-kohlebuersten.de)  
[www.mack-kohlebuersten.de](http://www.mack-kohlebuersten.de)



Management  
System  
ISO 9001:2008

[www.tuv.com](http://www.tuv.com)  
ID 9105045143