

Anfrage- und Bestellformular für Taschenbürstenhalter

Ihre Firma / Name / Anschrift:

Anfrage

Bestellung

Stückzahl:

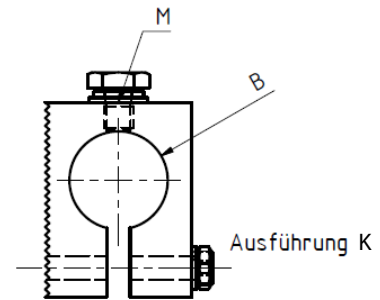
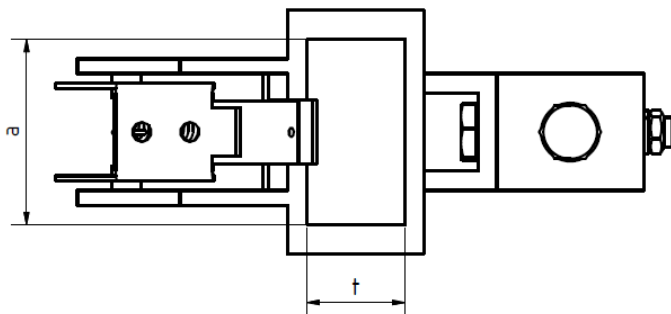
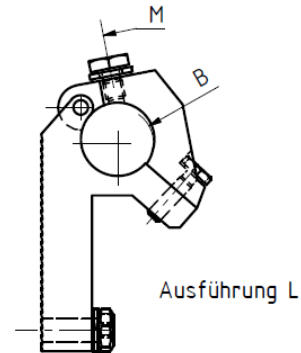
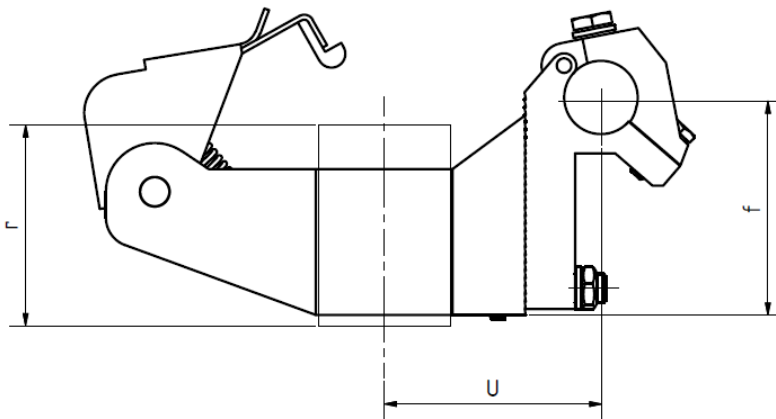

Mit Klemmstück:

Typ L (lang)

Typ K (kurz)

Ohne Klemmstück

Kohlebürstenmaße: t: x a: x r: mm

B (Bohrung im Klemmstück): mm

U (Abstand Mitte Halter/Mitte Bohrung): mm

f (Abstand Unterkante Halter/Mitte Bohrung): mm

M (Größe Anschlusschraube): mm

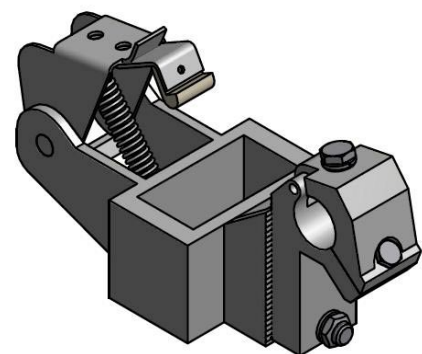

Bemerkungen:

ja, ich habe die **AGB** gelesen und akzeptiert.

Datum

Unterschrift